

# BMSASHELFK1

## ASSEMBLY INSTRUCTIONS

INSTRUCTIONS D'ASSEMBLAGE

INSTRUCCIONES DE ARMADO



### Tools Required

Outil requis

Herramientas necesarias

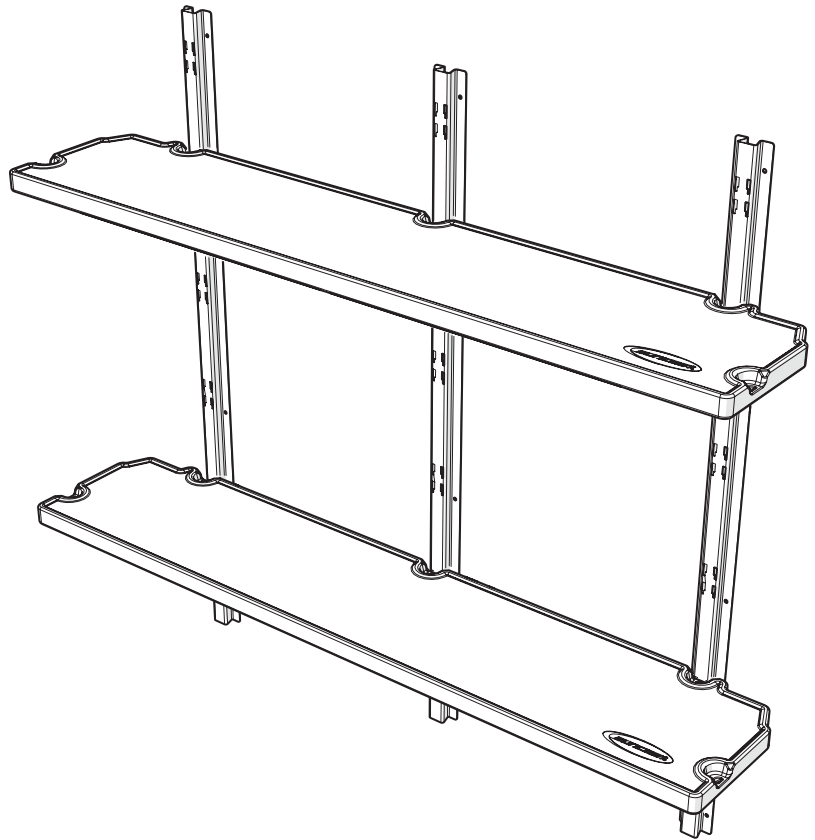
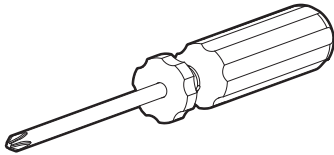

**suncast®**

Smart. Inside & Out®

# Register your product for Limited Warranty!

Must register product within 90 days of purchase for limited warranty

## Enregistrez votre produit au programme de garantie limitée

Vous devez enregistrer votre produit au programme de garantie limitée dans les 90 jours suivant votre achat.

## ¡Registre su producto para obtener una garantía limitada!

Debe registrar el producto dentro de los 90 días posteriores a la compra para obtener una garantía limitada



### Register

Enregistrer  
Registrar



### Warranty

Garantie  
Garantia

**[www.suncast.com/warranty](http://www.suncast.com/warranty) or call US 1 (800) 846-2345**

[www.suncast.com/warranty](http://www.suncast.com/warranty) ou appelez-nous 1 (800) 846-2345

[www.suncast.com/warranty](http://www.suncast.com/warranty) o llámenos 1 (800) 846-2345

## Have Questions?

We are here to help. Check out our resource library along with helpful tips, videos and FAQ's.

You may call the Contact Center directly at: 1 (800) 846-2345 or write  
Suncast Corporation, Contact Center, 701 N. Kirk Road, Batavia, IL 60510 (USA)

### Des questions?

Nous pouvons vous aider. Consultez notre bibliothèque de ressources où vous trouverez des conseils utiles, des vidéos et une FAQ.

Vous pouvez communiquer directement avec le centre d'appels au: 1-800-846-2345 ou écrire à  
Suncast Corporation, Contact Center, 701 N. Kirk Road, Batavia, IL 60510 (États-Unis)

### ¿Alguna pregunta?

Estamos aquí para ayudarle. Consulte nuestra biblioteca de recursos junto con sugerencias útiles, videos y preguntas frecuentes.

Puede llamar al Centro de atención directamente al: 1 (800) 846-2345 o escribir a  
Suncast Corporation, Contact Center, 701 N. Kirk Road, Batavia, IL 60510 (EE.UU.)

**To purchase Suncast replacement parts and learn about other Suncast products visit us online or call.**

Pour acheter des pièces de rechange Suncast et pour plus d'informations sur d'autres articles Suncast, rendez-vous sur notre site Internet ou appelez-nous.

Para comprar piezas de repuesto Suncast y obtener más información acerca de otros productos Suncast, visítenos en línea o llámenos por teléfono.



**[www.suncast.com](http://www.suncast.com)**

1-800-846-2345 or 1-630-879-2050.

1-800-846-2345 ou le 1-630-879-2050.

1-800-846-2345 o al 1-630-879-2050.

# Parts and Hardware / Pièces et quincaillerie / Piezas y elementos de fijación

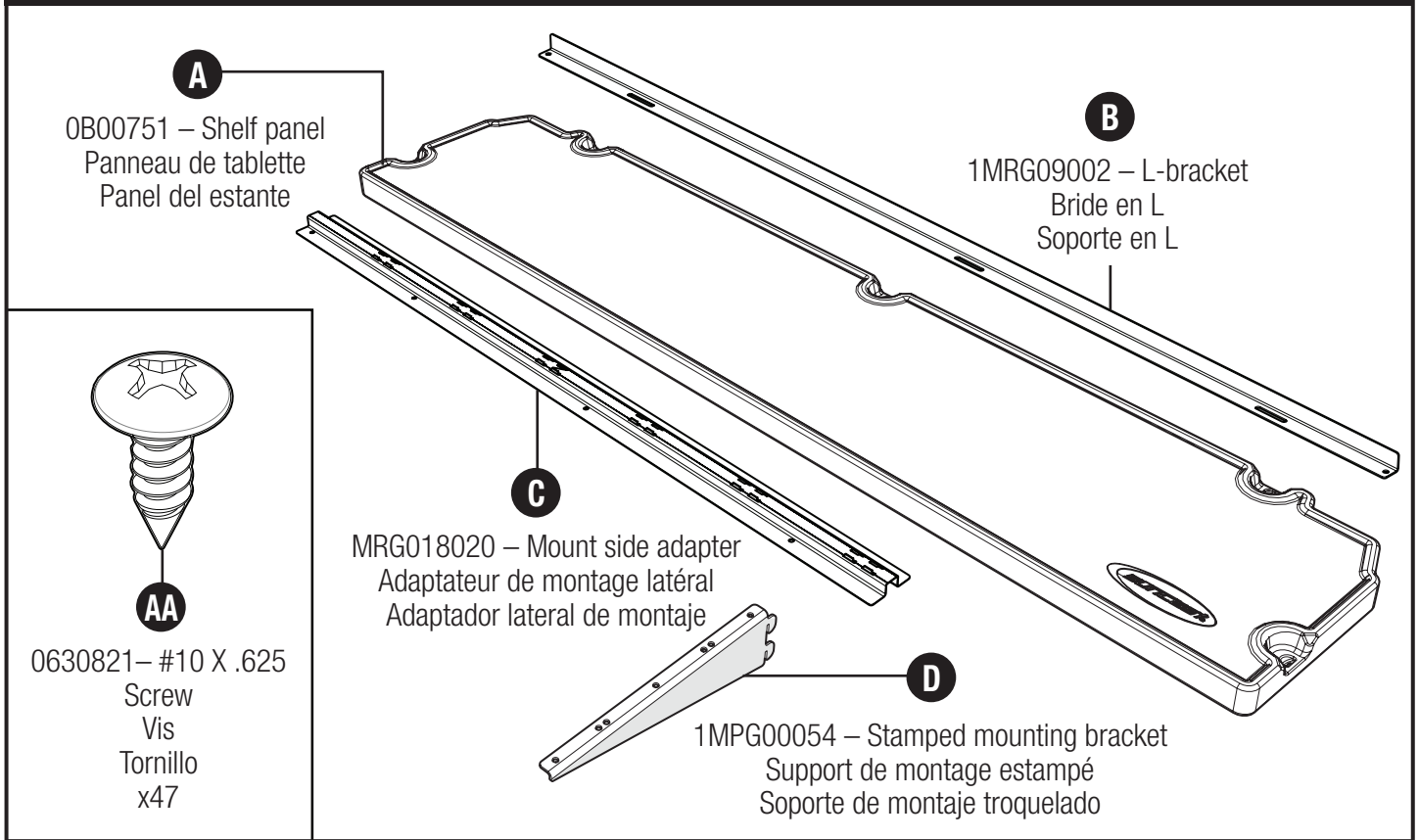

# Pre-Assembly / Pré-assemblage / Preasamblea

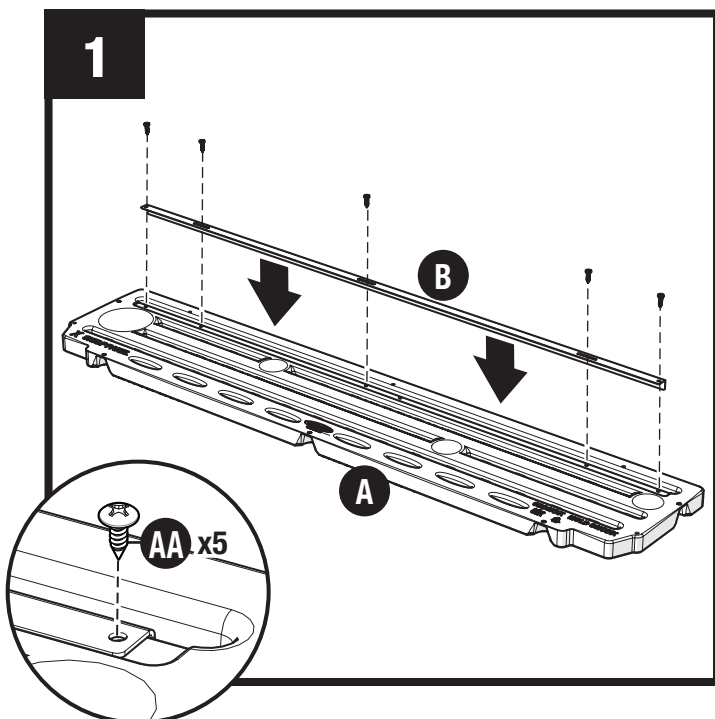

Fasten the L-bracket (B) to the shelf panel (A) with five (5) screws (AA).

Note: Hand-tighten the screws to prevent stripping holes.

Fixer la bride en L (B) sur le panneau de tablette (A) à l'aide de cinq (5) vis (AA).

Remarque : Serrer les vis à la main pour éviter d'abimer les trous.

Fije el soporte en L (B) al panel del estante (A) con cinco (5) tornillos (AA).

Nota: Ajuste los tornillos de manera manual para evitar dañar los agujeros.

## Assembly / Assemblage / Montaje

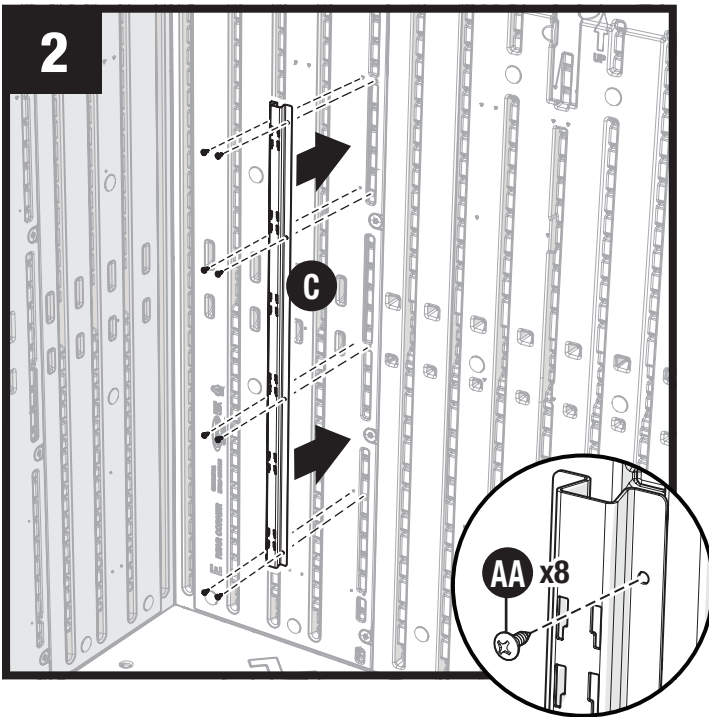

Align the mount side adapter (C) with the mounting holes near the backmost side panels joint as shown. Secure using eight (8) screws (AA).

**NOTE:** Some mounting holes may be slightly mis-aligned or missing for some panels. Hand-tighten the screws to prevent stripping holes.

Aligner l'adaptateur de montage latéral (C) avec les trous de montage près des joints des panneaux latéraux les plus en arrière, comme illustré. Fixer à l'aide de huit (8) vis (AA).

**REMARQUE :** certains trous de montage peuvent être légèrement désalignés ou manquants pour certains panneaux. Serrer les vis à la main pour éviter d'abimer les trous.

Alinee el adaptador lateral de montaje (C) con los orificios de montaje que se encuentran cerca de la última junta de los paneles laterales, según se muestra. Fijelo con ocho (8) tornillos (AA).

**NOTA:** Es posible que algunos orificios de montaje estén ligeramente desalineados o falten en algunos paneles. Ajuste los tornillos de manera manual para evitar dañar los agujeros.

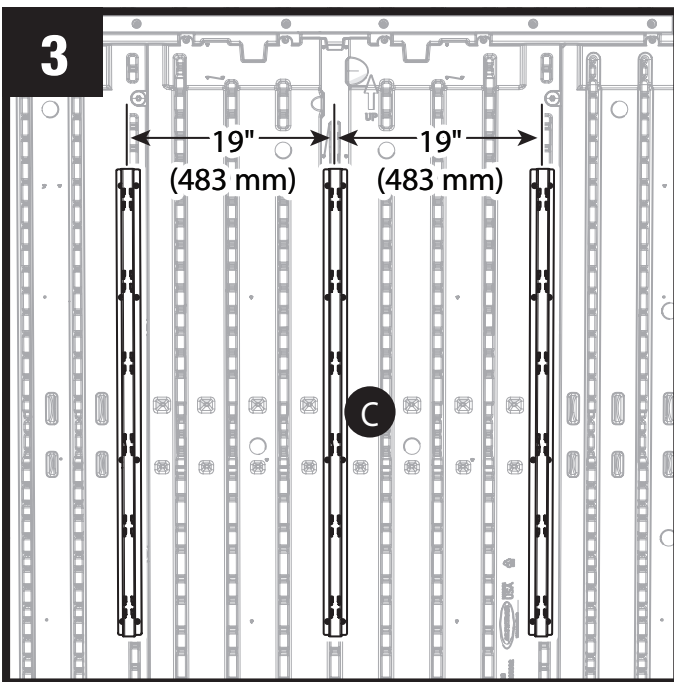

Repeat step 2 for the other two shelf mount side adapters (C).

**NOTE:** Be sure to mount side adapters (C) 19" apart from each other for proper shelf installation. Hand-tighten the screws to prevent stripping holes.

Répéter l'étape 2 pour les deux autres adaptateurs de montage latéraux (C).

**REMARQUE :** S'assurer de monter les adaptateurs latéraux (C) à 19 po (483 mm) l'un de l'autre afin que la tablette soit installée correctement. Serrer les vis à la main pour éviter d'abimer les trous.

Repita el paso 2 para los otros dos adaptadores laterales de montaje del estante (C).

**NOTA:** Asegúrese de montar los adaptadores laterales (C) a una distancia de 19" (483 mm) entre sí para lograr una correcta instalación del estante. Ajuste los tornillos de manera manual para evitar dañar los agujeros.

## Assembly (continued) / Assemblage (suite) / Montaje (continuación)

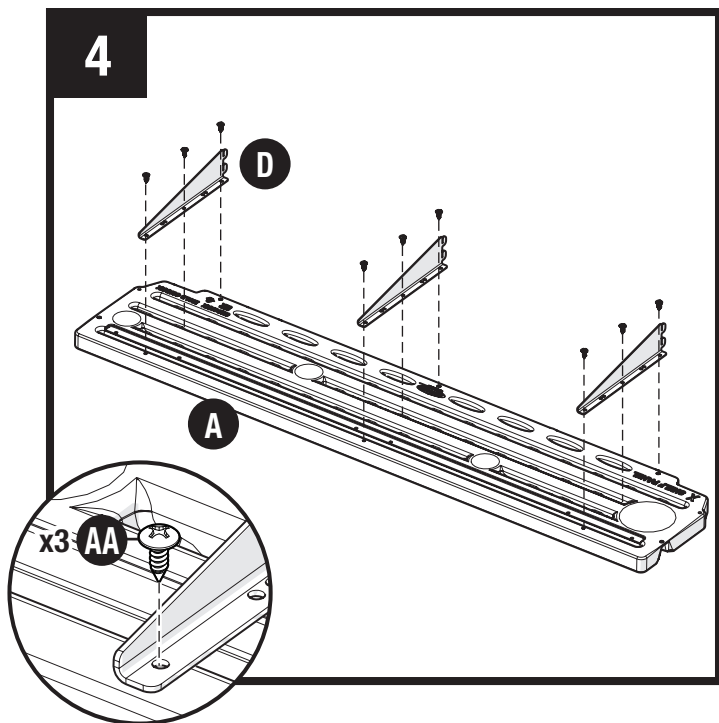

Install three shelf brackets (D) to underside of one shelf (A) with three screws (AA) each. Repeat for remaining shelf and brackets.

Installer trois supports de tablette (D) sous une tablette (A) à l'aide de trois vis (AA) chacune. Répéter l'opération pour la tablette et les supports restants.

Instale tres soportes de estante (D) en la parte inferior de un estante (A) con tres tornillos (AA) cada uno. Repita la operación con el resto de los estantes y soportes.

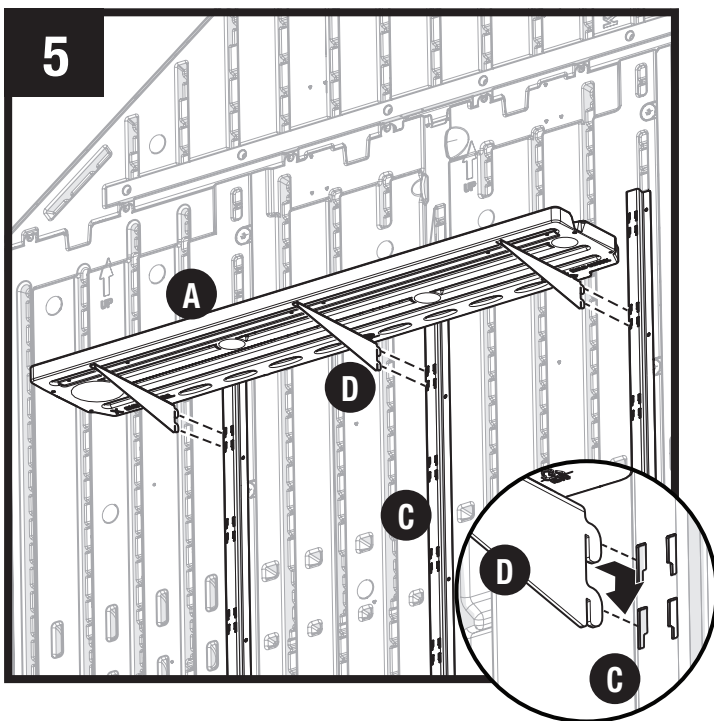

Install shelf with brackets (A, D) onto mount side adapters (C).

Installer la tablette avec les supports (A, D) sur les adaptateurs de montage latéraux (C).

Instale el estante con los soportes (A, D) en los adaptadores laterales de montaje (C).

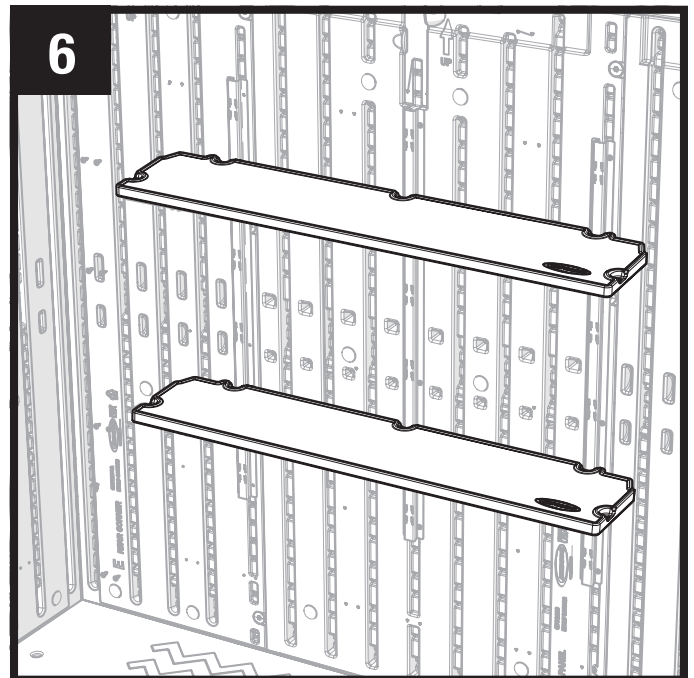

Repeat steps 1-5 for remaining shelf.

Répéter les étapes 1 à 5 pour la tablette restante.

Repita los pasos 1 a 5 para montar el otro estante.





